

常州机电职业技术学院 7#楼钢质家具采购（标段 2） 合同

甲方：常州机电职业技术学院 合同编号：xc202306020

乙方：常州市武进东方图书档案设备有限公司 签订时间：____年__月__日

根据常州市政府采购中心/代理机构名称 2023 年 6 月 7 日进行的常采公 [2 0 2 3] 0 0 7 3 号招标要求，甲、乙双方就 6 7 公寓家具采购项目，本着平等互利的原则，通过共同协商，根据《中华人民共和国政府采购法》、《中华人民共和国民法典》及有关法律法规，就相关事宜达成如下合同。

1. 合同标的

(一) 标段 2 (7 号公寓) 分项价格：

序号	名称	品牌 型号 规格	单位	数量	单价 (元)	金额 (元)	备注
1	二联体上下床 (三人位)	东图牌 4050*900*2 900	组	334	1860	621240	3 人位*334 组=1002 人 位
2	床下桌柜 (三人位)	东图牌 1930*700*1 680	组	334	1908	637272	3 人位*334 组=1002 人 位
3	衣柜 (上下层 两人位)	东图牌 580*600*22 00	组	501	1050	526050	2 人位*501 组=1002 人 位
总价 (元)			大写：壹佰柒拾捌万肆仟伍佰陆拾贰元 整 小写：1784562 元				

说明：①二联体上下床为一组 3 人位*334 组=1002 人位。

②床下桌柜为一组 3 人位*334 组=1002 人位。

③衣柜上下层为一组 2 人位*501 组=1002 人位。

④共安装 167 个房间，北楼 114 样板房不需安装。

备注：公寓床的制作、运输、安装、质检、售后等涉及的辅助材料等所有费用均包含在投标报价内。

本合同总价款是货物设计、制造、包装、仓储、运输装卸、保险、安装、调试及其材料及验收合格之前保管及保修期内备品备件、专用工具、伴随服务、技术图纸资料、人员培训发生的所有含税费用。本合同总价款还包含乙方应当提供的伴随服务/售后服务费用。

二、合同标的技术要求

1. 技术质量要求：

技术要求（详见附件1）。

2. 其他要求：组合套床的具体分布，根据宿舍布局，经中标单位现场测量核实，双方书面确认后实施，规格按招标文件技术要求为准，单价不变，实际数量结算。

3. 下列文件是构成合同不可分割的部分，并与本合同具有同等法律效力，这些文件包括但不限于：

- (1) 常采公[2023]0073号招标文件。
- (2) 乙方提交的投标书。
- (3) 谈判文件及相关的资料。
- (4) 乙方投标的其他资料及承诺。
- (5) 经甲、乙、双方确认的其他补充协议及相关资料。

三、交货与运输

1. 货物交付：本合同货物的交货日期为 2023年8月26日前安装到位，具体以货物运到现场的时间为准，此日期或甲方书面通知变更后的日期为计算迟交货物违约金的依据。

2. 资料交付：乙方应在交付货物的同时向甲方提供全套随机文件（检测报告）壹套。

3. 交货地点：详见附件2

四、验收方案

验收工作严格按照学院申购中的技术及要求进行验收。

1. 货物到现场时由后勤管理处、资产管理处、学工处组织初验，不少于3次，对货物验收不合格时，乙方应予以免费调换，直至符合规定，甲方不承担因调退货而发生的任何费用和责任。初验主要针对以下主材进行抽检：

- (1) 铁床的规格与钢材的壁厚；

- (2) 床板的规格与光洁度；
- (3) 衣柜的规格与钢板的厚度；
- (4) 书柜的规格与钢板的厚度；
- (5) 学生自修桌板材的厚度；
- (6) 蚊帐杆的高度；

(7) 床梯的规格与钢材的厚度、床位卡规格等。初验严格按照招标文件、合同要求的质量及技术参数进行验收，合格后方可进行安装。

2. 乙方安装完毕后由采购人将按照招标文件及规定的技术标准，由后勤处申请组织相关部门进行验收。

(1) 如果与文件规定不符，在质量及感官标准上有明显差异或环保指标不达标的，将判定所供家具不合格，乙方应予以免费调换，直至符合规定，采购人不承担因调退货而发生的任何费用和责任。

(2) 验收时甲方随时现场抽取一套组合套床作破坏性检测，费用由乙方承担。如果抽检材质技术要求与招标文件不相符将判定所供家具不合格。

五、履约保证金：

为保障合同的有效履行，签订合同前，乙方应先缴纳合同总额的5%的履约保证金，计89228.1元；承诺的质保期满后15个工作日内退还履约保证金。（不计息）

六、付款方式：

(1) 常州机电职业技术学院7#楼钢质家具采购（标段2）合同签订后，甲方预付合同总金额的30%货款给乙方，计：大写伍拾叁万伍仟叁佰陆拾捌元陆角整，小写535368.6元；

(2) 货到安装并验收合格后甲方支付至合同总金额的70%，计：大写柒拾壹万叁仟捌佰贰拾肆元捌角整，小写713824.8元；

(3) 合同期满一年后支付至合同总金额的100%，计：大写伍拾叁万伍仟叁佰陆拾捌元陆角整，小写535368.6元。

发票开具方式：正式发票

七、质量保证期与售后服务

(一) 质量保证期为货物通过验收合格后8年

(二)乙方应向甲方承诺按照合同约定进行供货并在质量保修期内承担质量保修责任。

(三)乙方应提供货物最低使用年限承诺,在此期间内,不应发生非人为原因的重大故障,否则甲方有权追溯中标人的责任。

(四)质保期内因乙方原因导致各方损失的,乙方应承担赔偿责任。保修期从产品验收合格之日算起。

(五)质保期内,因乙方所供货物质量问题出现故障时,乙方在接到甲方通知后1小时内响应,4小时内赶到甲方项目现场,免费予以排除故障、修复或更换零部件;因甲方使用不当原因出现故障时,乙方在接到采购人通知后,应在上述的时限内赶到甲方现场,免费帮助排除故障、修复或更换零部件。否则,甲方有权自行派人进行修复,发生的费用在质保金内按实扣除,另扣双倍费用作为违约赔偿。

(六)质保期内,同一商品、同一质量问题连续两次维修仍无法正常使用时,乙方必须予以免费更换同品牌、同型号的货物。

(七)在产品质保期满后,乙方将继续承诺对产品的终身保养服务,服务过程只收取材料成本费,不收取人工费、交通费等其他费用。

(八)售后服务其他方面承诺:

1. 承诺每三个月上门回访。

2. 其他承诺:

(1) 质保承诺:

①产品的制造和检测均符合招标文件要求的相关标准;

②产品在有专业检测人员进行检测,确保产品的各项指标达到贵处的要求;

③乙方所提供的产品在质保期内如果存在质量问题(人为损坏及不可抗力因素除外),乙方愿意承担一切责任。

(2)新品货物到场承诺:若乙方所提供的货物开箱后,发现有任何问题(包括外观损伤),须以使用方能接受的方式加以解决的:及时维修更换和换取全新产品。

(3)项目质保期内所有产品第一个月出现故障直接更换新品。

(4)质保期内如出现任何质量问题,如钢材扭曲变形、断裂、脱焊等现象一律都在免费保修范围内,我公司将包修、包换、包退,并承担由质量问题而

产生的一切责任（不可抗力因素除外）。乙方在接到用户通知后保证立即响应上门服务，1 小时内赶到现场，免费予以排出故障、修复或者更换零部件。如 2 小时内不能解决问题，乙方承诺将以新品替换。

（5）项目质保期内提供设备定期巡检、维护等服务（每学期至少一次免费巡检服务，发现问题及时解决）

（6）乙方提供终生服务，在质保期满后，货物出现问题时，乙方承诺仍然做好售后服务工作，在接到用户通知后保证立即响应上门服务，1 小时内赶到现场，予以排出故障、修复或者更换零部件，提供设备零件成本价维修服务。在设备的设计使用寿命周期内，乙方保证采购人更换到原厂正宗的备件材料，确保设备的正常使用。

八、违约责任

1、乙方不履行或未按约定要求完全履行合同，甲方有权扣除履约保证金作为违约金。

2、乙方逾期交货或者甲方逾期付款，应向对方支付违约金，迟延履行违约金以逾期部分价款总额每日千分之八计算。任何一方逾期履行超过十天，应当以逾期部分价款总额 5% 向对方支付违约金，守约方有权解除合同或要求继续履行合同。

3、提供的部件不符合谈判文件的技术要求，必须按要求进行修复、拆除或重新采购；若乙方拒不按要求更正的，将对乙方处以不低于 5 倍的罚款（按不合格部件价值计算），且乙方应承担由此发生的一切费用，延误的工期不予顺延。

九、不可抗力

1. 本合同所称不可抗力，是指不能预见、不能避免并不能克服的客观情况。

2. 由于不可抗力事件，致使一方在履行其本合同项下的义务过程中遇到的障碍或延误，不能按规定的条款全部或部分履行其义务的，遇到不可抗力事件的一方（受阻方），不应视为违反本合同。

3. 不可抗力事件终止或被排除后，受阻方应继续履行本合同，并应立即通知另一方。受阻方应可延长履行义务的时间，延长期应相当于不可抗力事件实际造成延误的时间。

十、合同纠纷处理

因履行本合同发生争议，由双方协商解决，解决不成则提交常州仲裁委员会仲裁。

十一、生效

本合同自双方签字盖章之日起生效。见证方对甲方通过见证方平台采购本合同标的的事实进行见证，本合同的履行与见证方无关。

十二、合同份数

本合同一式伍份。甲方叁份、乙方贰份。

甲方：

单位名称（章）：常州机电职业技术学院

单位地址：常州市武进区鸣凰中路26号

法定代表人：

委托代理人：

项目负责人：

开户银行：农行邱墅支行

账号：10-605701040004030

税号：123200004660069658

电话：

乙方：

单位名称（章）：常州市武进东方图书档案设备有限公司

单位地址：武进区鸣凰工业

区科创路53号

法定代表人：

委托代理人：

开户银行：中国工商银行常州鸣凰支行

帐号：1105024009000013924

税号：913 204 122 509 130 3XK

电话：



附件 1：（标段 2-7#公寓）

技术要求

名称	规格 (mm)	材质	图片
----	------------	----	----

二联体上下床（三人位）

4050*900*2900
（见右图）

1、一边为上下铺床一边为上床下桌柜
4050*900*2900，床立柱整体弯曲成形，立柱横梁均采用 50*50*2.0 焊管制作，上下床铺架连接横梁用 30*30*1.5 方管（每层共 5 根），床铺架焊接 3mm 厚钢板与立柱螺丝连接。
2、护栏长 1400mm 高 400mm，用可 25*1.5 圆管制作，与床铺架焊接，与床立柱腿螺丝连接，与床架连接点不少于 3 个，与床立柱腿连接不少于 2 个连接。在护栏上设置永久性标记线到护栏顶边的距离高度≥300mm。
3、爬梯：采用 25*40*1.2mm 方管制作，二联体上下床用共用爬梯，净宽 500mm，爬梯采用斜坡式安装，底部偏出床架 200mm，并与床立柱腿固定，踏步板 500*50*20mm，五档均匀分布。带床下柜的一方爬梯到中立柱距离为 120mm，书柜。
4、蚊帐架：采用 $\Phi 19 \times 1.0$ 圆管制作，为非伸缩式，床面高度 1150 活动安装在床立片上。
5、床板为优质杉木板，厚度不少于 20mm，宽度 8-10cm，不允许有缺边少角、开裂，铺板间的缝隙 ≤ 1.0 公分，铺板横档四根，规格为 30x40mm 的杂木，铺面需刨光，铺板钢钉须有防拔处理。

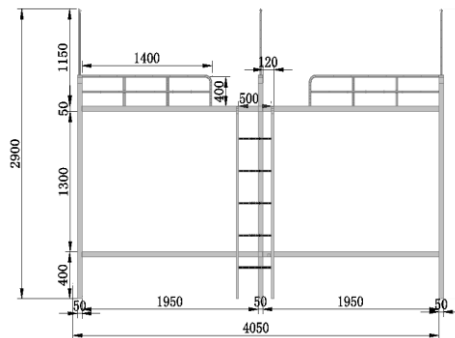
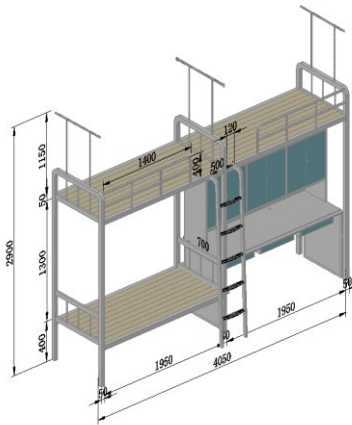
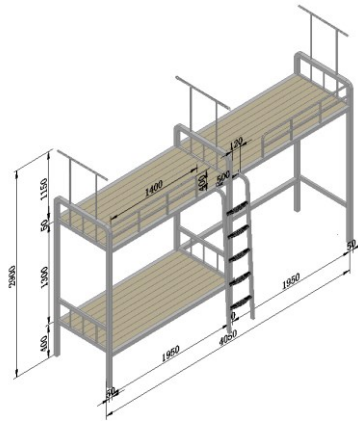

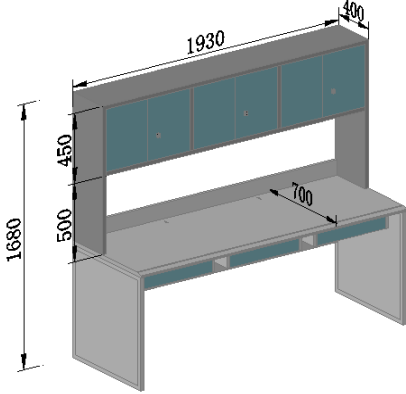
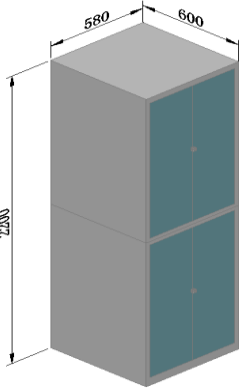
<p>床 下 桌 柜 (三 人 位)</p>	<p>1930* 700* 1680 (见 右图)</p>	<p>1、三人写字桌桌面 1930*700*25mm,采用E0级刨花板贴防火塑面,立板与中抽均采用1.0冷轧钢板制作,抽斗采用挂锁,需焊接挂锁锁扣,桌上柜每位使用两扇门,右侧门内一块层板。下柜高500,上柜柜体宽400*高450采用1.0冷轧钢板制作。靠阳台(北)对称安装。</p>	
<p>衣 柜 (两 人 位)</p>	<p>580* 600* 2200 (见 右图)</p>	<p>1、上下分两节,两个人所用一顶柜,上下柜内净尺寸相同,柜内一块层板,门板用挂锁焊锁片,左侧门内上方有一根挂衣杆,右侧门内两块层板。柜体采用1.0冷轧钢板制作。</p>	

附件2(标段2-7#公寓)

钢质家具安装明细(标段2)

(详见安装示意图)

序号	名称	规格	数量 (间)	单 位	数量 (房 间)	单 位	总数 量	备注
1	三联体 上下床 (三人 位)	4050*900*2800	2	组	167	个	334	
2	床下桌 柜(三 人位)	1930*700*1680	2	组	167	个	334	
3	衣柜 (上下 层两人 位)	580*600*2200	3	组	167	个	501	阳台

备注：1. 按 7#楼安装示意图安装，北楼 114 样板房不需安装。

2. 如有变动，根据房间电气设备布置实际情况安装。

7#楼安装示意图：

